

SRX14/16

Chariot électrique à mât rétractable
1.400 kg 1.600 kg

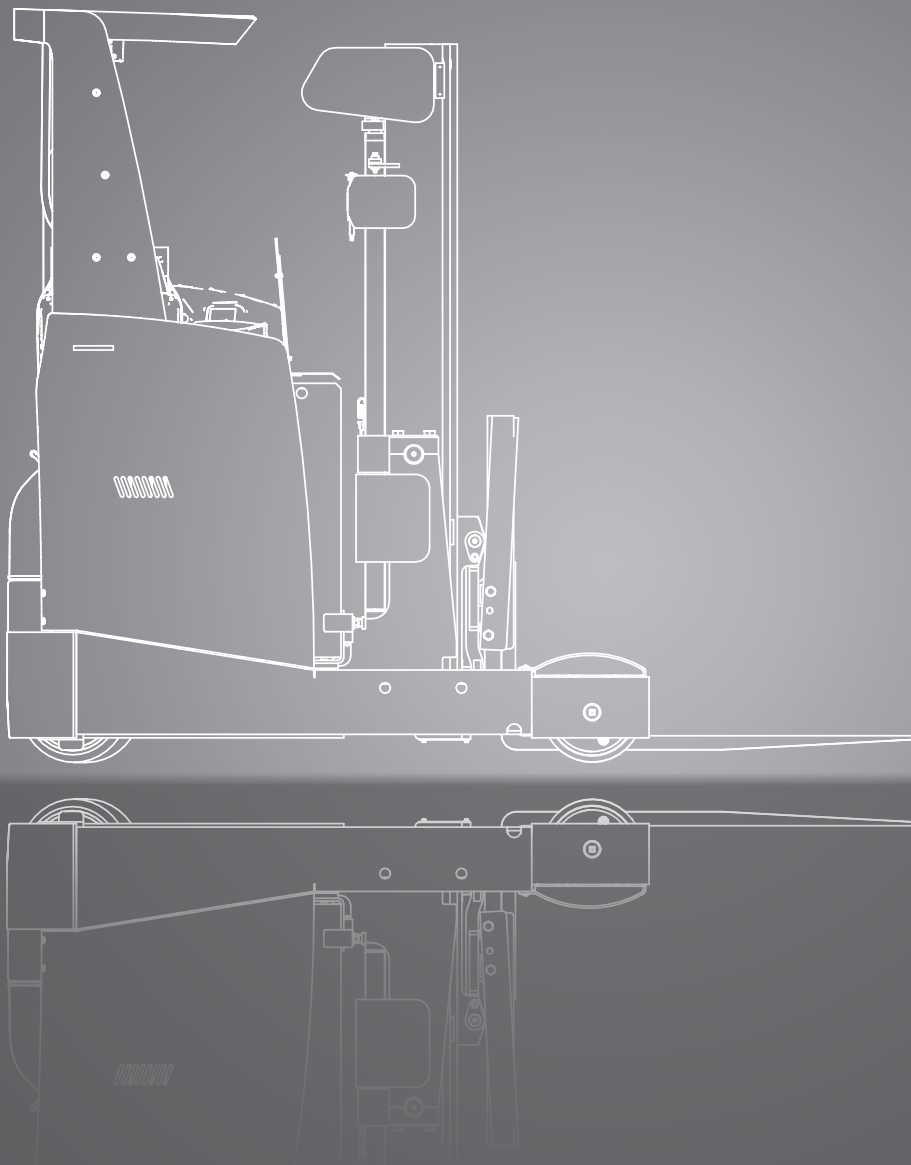

DIMENSIONS

SRX14/16

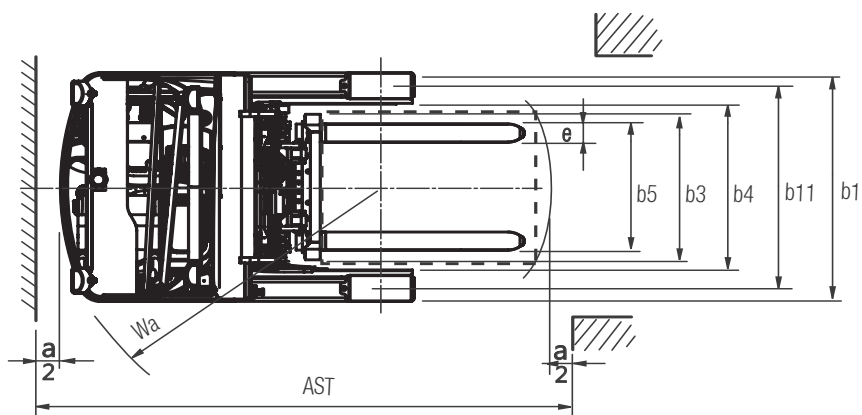
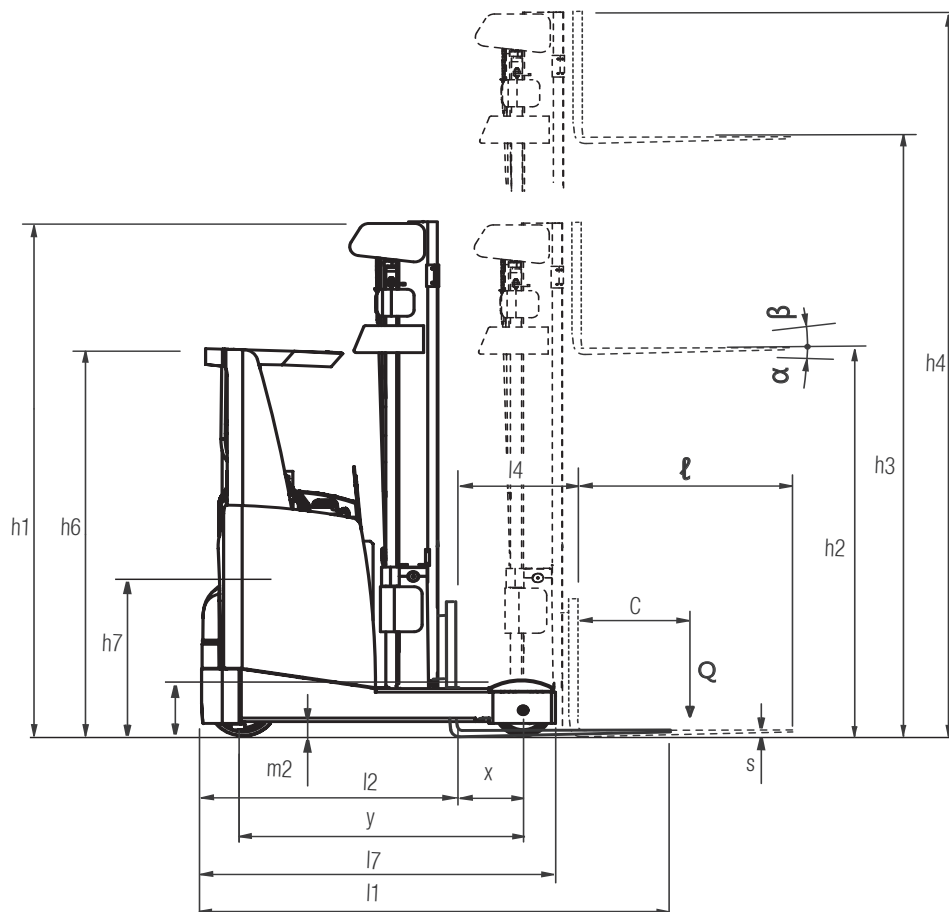

$$R = \sqrt{(l_6 - x)^2 + \left(\frac{b_{12}}{2}\right)^2}$$

$$R_n = \sqrt{x^2 + \left(\frac{b_{12}}{2}\right)^2}$$

$$A_{st} = W_a + R + a \text{ if } R_n < W_a$$

$$A_{st} = R_n + R + a \text{ if } R_n > W_a$$

Pour les données correspondantes,
voir tableau technique.

CARACTÉRISTIQUES



Caractéristiques Produits selon norme VDI 2198 2198

1.1 Fabricant (Abréviation)		CLARK	CLARK	
Caractéristiques	1.2 Désignation du fabricant	SRX14	SRX16	
	1.3 Système de propulsion	Électrique 48V	Électrique 48V	
	1.4 Type de conduite	Conducteur assis	Conducteur assis	
	1.5 Capacité nominale	Q (kg)	1400	1600
	1.6 Centre de gravité de la charge	c (mm)	600	600
	1.8 Déport de la charge 1)	x (mm)	314	364
	1.9 Empattement	y (mm)	1410	1460
Poids	2.1 Poids en service (batterie incluse) (s. 6.5)	kg	3280	3290
	2.3 Charge par essieu, fourches rétractées, à vide AV/AR	kg	1948/1319	2000/1277
	2.4 Charge par essieu, fourches sorties en charge AV/AR	kg	658/4009	551/4325
	2.5 Charge par essieu, fourches rétractées en charge AV/AR	kg	1669/2998	1747/3130
Roues, Châssis	3.1 Roues	Polyuréthane	Polyuréthane	
	3.2 Dimensions roues, Avant	Ø343 x 114	Ø343 x 114	
	3.3 Dimensions roues, Arrière	Ø285 x 100	Ø285 x 100	
	3.5 Roues, quantité AV/AR (x=Roue motrice)	1x/2	1x/2	
	3.6 Voie avant	b10 (mm)	-	-
	3.7 Voie Arrière	b11 (mm)	1132	1132
Dimensions	4.1 Inclinaison du tablier tilt, α =avant/ β =arrière	deg.	3/4	3/4
	4.2 Hauteur, mât baissé	h1 (mm)	2545	2545
	4.3 Levée libre	h2 (mm)	1647	1647
	4.4 Hauteur de levage	h3 (mm)	5500	5500
	4.5 Hauteur mât déployé	h4 (mm)	6413	6413
	4.7 Hauteur du protège cariste	h6 (mm)	2200	2200
	4.8 Hauteur du siège	h7 (mm)	990	990
	4.10 Hauteur des longerons Incl. Capots de roues	h10 (mm)	310	310
	4.19 Longueur Totale 1)	l1 (mm)	2451	2451
	4.20 Longueur totale jusqu'à la face avant des fourches	l2 (mm)	1301	1301
	4.21 Largeur	b1 (mm)	1270	1270
	4.22 Dimensions des fourches	s • e • l (mm)	40 x 100 x 1150	40 x 100 x 1150
	4.23 Tablier porte fourches ISO 2328, A, B		Class II A	Class II A
	4.24 Largeur tablier porte fourches	b3 (mm)	789	789
	4.25 Largeur des fourches mini / maxi	b5 (mm)	342/750	342/750
	4.26 Distance entre les longerons	b4 (mm)	920	920
	4.28 Rétract du mât 1)	l4 (mm)	501	596
4.31 Garde au sol minimale, à vie	m (mm)	95	95	
4.32 Garde au sol au centre du chariot	m2 (mm)	65	65	
4.33 Largeur d'allée pour palette (16x12)1000x1200 en travers	A _{st} (mm)	2731	2744	
4.34 Largeur d'allée pour palette (16x12) 800x1200 en long	A _{st} (mm)	2792	2796	
4.35 Rayon de braquage	Wa (mm)	1620	1670	
4.37 Longueur au-dessus des longerons	l7 (mm)	1780	1830	
Performance	5.1 Vitesse de déplacement en charge / à vide	km/h	14/14	14/14
	5.2 Vitesse de levage en charge / à vide	m/s	0.4/0.7	0.4/0.7
	5.3 Vitesse de descente en charge/ à vide	m/s	0.55/0.55	0.55/0.55
	5.4 Vitesse de Rétract en charge / à vide	m/s	0.2/0.2	0.2/0.2
	5.8 Pente maximale en charge / à vide	%	8/13	8/13
	5.9 Accélération en charge / à vide (0 - 15 m)	s	5.1/5.3	5.1/5.3
5.10 Frein de service		Électrique	Électrique	
Énergie	6.1 Puissance moteur de traction (S2 60min)	kW	7.2	7.2
	6.2 Puissance moteur de pompe (S3 15%)	kW	15.1	15.1
	6.3 Batterie selon norme DIN 43531/35/36		DIN 43531A	DIN 43531A
	6.4 Tension batterie, Capacité nominale	V/ AH(5hr)	48 / 465	48 / 465
	6.5 Poids batterie (min/max)	kg	651/866	651/866
	6.6 Consommation d'énergie selon cycles VDI	kWh/h	-	-
Divers	8.1 Type de contrôle		Mosfet/AC	Mosfet/AC
	8.2 Pression d'huile pour les accessoires	bar	190	190
	8.3 Débit d'huile pour les accessoires	l/min	21	21
	8.4 Niveau sonore selon norme DIN 12053	dB(A)	67.0	67.0

1) Des tailles différentes de batterie affectent ces valeurs. Les valeurs sont montrées pour le chariot à mât rétractable standard avec TDL Intégré.

INFORMATIONS GÉNÉRALES

Capacités aux différents centres de gravité

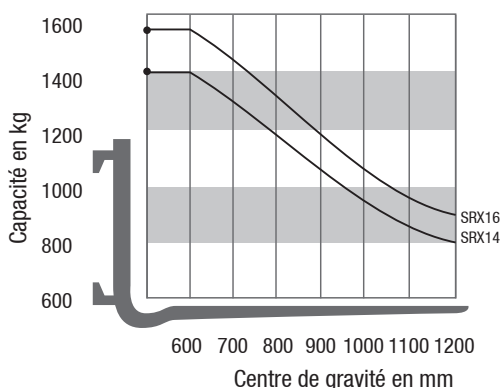

Note:

Les capacités sont valides avec le mât standard en position verticale et fourches standards, jusqu'à la hauteur maximale de 5.500 mm. Le centre de gravité de la charge peut être déplacé de 100 mm maximum contre le centre de gravité horizontal de la machine. Le centre de gravité est exprimé depuis la face avant des fourches. Ces valeurs sont basées sur un cube de 1000mm de côté et le centre de gravité au centre de ce cube. Avec le tablier incliné en avant, les capacités seront moins importantes tout comme avec des fourches plus longues, accessoires, autre. Des dimensions de la charge différentes ou une plus grande hauteur de levage peuvent réduire la capacité.

Merci de contacter votre concessionnaire CLARK pour plus de renseignements.

Tableau des mâts SRX14/16

Type de Mât	Max. levée fourches (h3) mm	Mât baissé (h1)	Mât déployé (h4)		Levée Libre (h2)	
			Sans dossier de charge	Avec dossier de charge	Sans dossier de charge	Avec dossier de charge
			mm	mm	mm	mm
Triplex	4.000	2.050	4.640	4.915	1.412	1.137
	4.500	2.215	5.140	5.415	1.577	1.302
	5.000	2.380	5.640	5.915	1.742	1.467
	5.500	2.545	6.140	6.415	1.907	1.632
	6.000	2.700	6.640	6.915	2.062	1.787
	6.500	2.850	7.140	7.415	2.212	1.937
	7.000	3.030	7.640	7.915	2.392	2.117
	7.500	3.210	8.140	8.415	2.572	2.297
	8.000	3.390	8.640	8.915	2.752	2.477
	8.500	3.600	9.140	9.415	2.962	2.687
	9.000	3.820	9.640	9.915	3.182	2.907
	9.500	4.000	10.140	10.415	3.362	3.087
	10.000	4.200	10.640	10.915	3.562	3.287
10.500	4.400	11.140	11.415	3.762	3.487	

Dimensions relatives à la taille du compartiment batterie.

1.1		Fabricant (Abréviation)			CLARK		CLARK				
Dimensions	1.2	Désignation du constructeur			SRX14		SRX16				
		Profondeur compartiment batterie			mm	275	347	275	347	419	
	1.8	Distance centre de gravité 1)			x	mm	1096	1168	1096	1168	1240
	4.2	Distance jusqu'à la face avant des fourches			l2	mm	1301	1373	1301	1373	1445
	4.33	Largeur d'allée pour palette (l6xb12) 1000x1200 en travers			Ast	mm	2731	2786	2744	2798	2854
	4.34	Largeur d'allée pour palette (l6xb12) 800x1200 en long			Ast	mm	2792	2858	2796	2862	2928
	6.5	Tension batterie, capacité nominale			V/AH	48/465	48/620	48/465	48/620	48/775	
	6.5	Poids batterie (min/max)			kg	651/866	831/1082	651/866	875/1030	1002/1297	

Les performances peuvent varier de +5% à -10% due au système de propulsion et optimisation énergétique. Les performances montrées ici représentent les valeurs nominales qui devraient être obtenues selon des conditions normales d'utilisation de la machine. Les produits CLARK ou caractéristiques sont susceptibles de changer sans aucun avertissement préalable.

FONCTIONS & ÉQUIPEMENTS

	Fonctions	SRX14/16
Fonctions générales	Moteurs de traction AC, maintenance relativement faible	•
	Largeur fourches ajustable	•
	Système d'amortissement du mât CLARK	•
	TDL intégré	•
	Inclinaison des fourches	•
	Feux de travail	x
Poste de conduite & Instruments	Très bonne visibilité à travers le protège cariste	•
	Marche d'accès hauteur 380 mm	•
	Indicateur de batterie et horamètre	•
	Direction Électronique 180°	•
	Direction Électronique 360°	•
	Clavier à code de démarrage	•
	Console de contrôle ajustable	•
	Support pour équipement additionnel	x
	Indicateur de hauteur	x
	Mini leviers hydrauliques	•
	Joystick hydraulique	x
	Bouton d'arrêt d'urgence	•
	Tableau de bord interactif	•
Indicateur de position de roue	•	
Ergonomie	Disposition de pédales automobile	•
	Direction assistée	•
	Accoudoir et siège réglables	•
	Siège à suspension totale vinyle ou tissu	•
	Place importante pour les jambes et bonne position de conduite	•
	Volant ajustable	•
	Compartiment de rangement	•

• = Standard ; x = Option

FONCTIONS & ÉQUIPEMENTS

	Fonctions	SRX14/16
Batterie & Chargeur	Différents compartiments de batterie (SRX14 465/620 Ah / SRX16 465/620/775 Ah)	•
	Extraction latérale à rouleaux	•
	Accès facilité pour la maintenance	•
	Différentes batteries et chargeurs	x
Performances & Productivité	Positionneur de fourches	x
	Protections sur les roues porteuses	•
	Mise à l'horizontale automatique des fourches	x
	Présélection de hauteur	x
	Centrage automatique du déplacement latéral	x
	Caméra dans les fourches	x
	Moteur hydraulique et levage avec contrôle de la température	•
	Paramètres de conduite réglables	•
Sécurité	Freinage électromagnétique des roues porteuses (sans usure)	•
	Vue panoramique optimale depuis le poste de conduite	•
	Réglage automatique de la vitesse de conduite	•
	Frein de parking automatique	•
	Dosseret de charge	•
	Pédale homme mort	•
	Capteur fin de course descente	•
Maintenance & Service	Accès facilité pour la maintenance et le service	•
	Diagnostic de panne au tableau de bord	•
	Contrôleurs ZAPI - AC	•

• = Standard ; x = Option

Concessionnaire:

CLARK Europe GmbH

Dr.-Alfred-Herrhausen-Allee 33
47228 Duisburg / Germany
Tel.: +49 (0)2065 499 13-0
Fax: +49 (0)2065 499 13-290

E-Mail: Info-europe@clarkmheu.com
www.clarkmheu.com